

ZAWORY IGLICOWE TYP ZA

ZASTOSOWANIE

Zawory iglicowe przeznaczone są do montażu, uruchomienia i obsługi przetworników, manometrów i innego osprzętu w układach pomiarowych i regulacyjnych instalacji automatyki przemysłowej.

W zależności od odmiany konstrukcyjnej, zawory iglicowe spełniają następującą funkcję: montaż przyrządu bezpośredni lub zdalny, zamknięcie (otwarcie) przepływu, odwodnienie, odpowietrzenie, wzorcowanie przyrządu, przedmuchiwanie instalacji z zanieczyszczeń.

CHARAKTERYSTYKA

- wysokie parametry ciśnienia i temperatury pracy,
- duża szczelność i trwałość zamknięcia,
- wysoka szczelność zewnętrzna,
- łatwa obsługa,
- dobór wykonania materiałowych i uszczelnień zapewniający wszechstronność zastosowania,
- szeroki asortyment przyłączy i odmian konstrukcyjnych,
- zabezpieczenie trzpienia przed wysunięciem w czasie eksploatacji.

BUDOWA

Korpus - wykonanie materiałowe:

- przyłączy dopływowe (z instalacją):

- przyłączy wypływowe (z przyrządem):

- rodzaje gwintów:

inne średnice i odmiany gwintów - na życzenie.

Dławnica

- wykonanie materiałowe – jak korpus,

Trzpień

- kwasoodporny, dogniatany na powierzchni uszczelniającej, z gwintem walcowanym nie mającym kontaktu z czynnikiem, polerowany.

Iglica

- w dwóch wykonaniach: twarda - stal odporna na korozję ulepszana cieplnie oraz miękka - z PTFE; nieobrączająca się w momencie kontaktu z gniazdem.

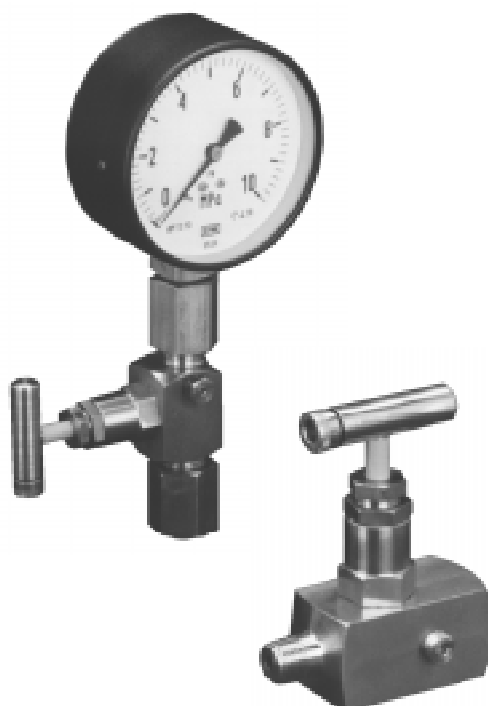

- stal węglowa A 11,
- stal kwasoodporna H17N13M2T,

• rurowe - gwint wewnętrzny

• rurowe - gwint zewnętrzny,

• bezpośrednie (kołnierzowe),

• rurowe - gwint wewnętrzny,

• metryczne - gwint wewnętrzny,

• podstawowe: StB (NPT) 1/4"; 3/8"; 1/2",

• M 20 x 1,5,

- Uszczelnienie dławicy** - sprężysta uszczelka z kwasoodpornej taśmy spiralnej i grafitu.
Uszczelnienie trzpienia - PTFE; grafit; pierścień typu „O” z EPDM - w zależności od przeznaczenia.
Pokrętło - typu prętowego, kwasoodporne.
Tulejka ochronna - wykonana z tworzywa, chroni przed zanieczyszczeniem gwint trzpienia i służy do oznaczania funkcji zaworu: *kolor niebieski* - zawór odcinający; *kolor czerwony* - odpowietrzający.

PARAMETRY TECHNICZNE

- Maksymalne ciśnienie robocze - 40 MPa.
Średnica przelotu - 4 mm.
Maksymalna temperatura robocza w zależności od rodzaju uszczelnień
- EPDM 150°C,
- PTFE 200°C,
- Grafit 500°C.

ODMIANY KONSTRUKCYJNE

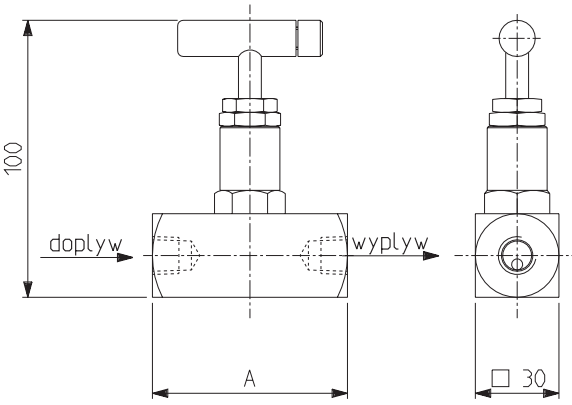

Technical drawing of valve ZA-11. The front view shows a valve with a handle on top, a body with a diameter of 100 mm, and a width of A. Arrows indicate 'dopływ' (inlet) on the left and 'wypływ' (outlet) on the right. The side view shows a height of 30 mm. A table to the right lists specifications for different inlet and outlet sizes.

Dopływ	Wypływ	A
StB 1/4"	StB 1/4"	60
StB 3/8"	StB 3/8"	60
StB 1/2"	StB 1/2"	70
StB 1/2"	M20x1,5	70

ZA - 11 - zawór iglicowy, pojedynczy, przelotowy, odcinający, z gwintami wewnętrznymi na dopływie i wypływie.

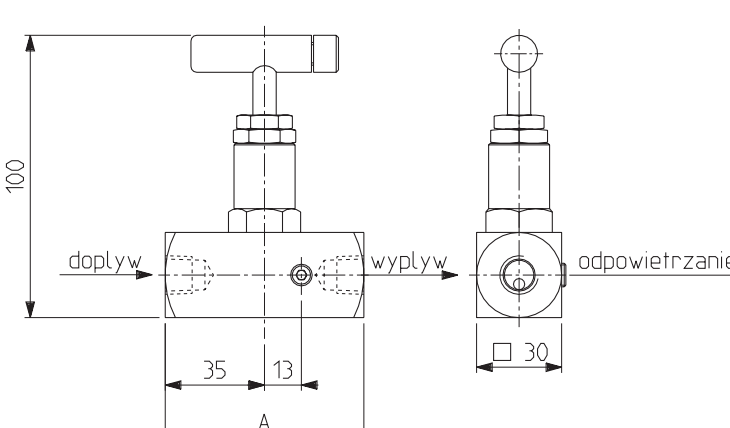

Technical drawing of valve ZA-12. The front view shows a valve with a handle on top, a body with a diameter of 100 mm, and a width of A. Arrows indicate 'dopływ' (inlet) on the left, 'wypływ' (outlet) on the right, and 'odpowietrzanie' (venting) on the right side. The side view shows a height of 30 mm. Dimensions 35 and 13 are indicated for the inlet and venting ports respectively. A table to the right lists specifications for different inlet and outlet sizes.

Dopływ	Wypływ	A
StB 1/4"	StB 1/4"	65
StB 3/8"	StB 3/8"	65
StB 1/2"	StB 1/2"	75
StB 1/2"	M20x1,5	75

ZA - 12 - zawór iglicowy (jak ZA - 11), z odpowietrzeniem

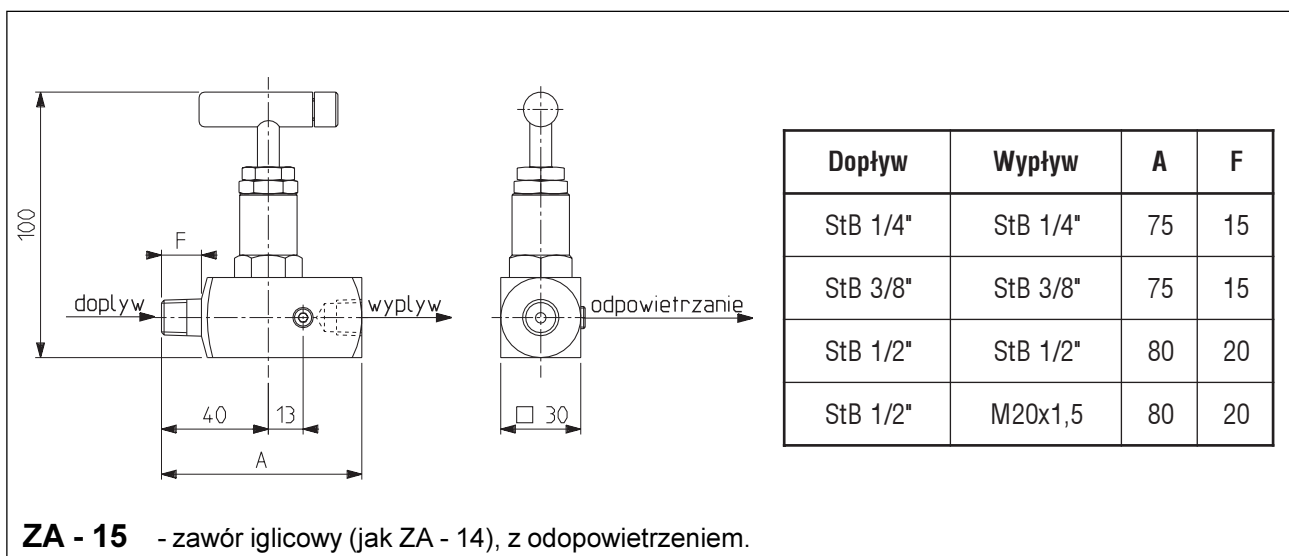
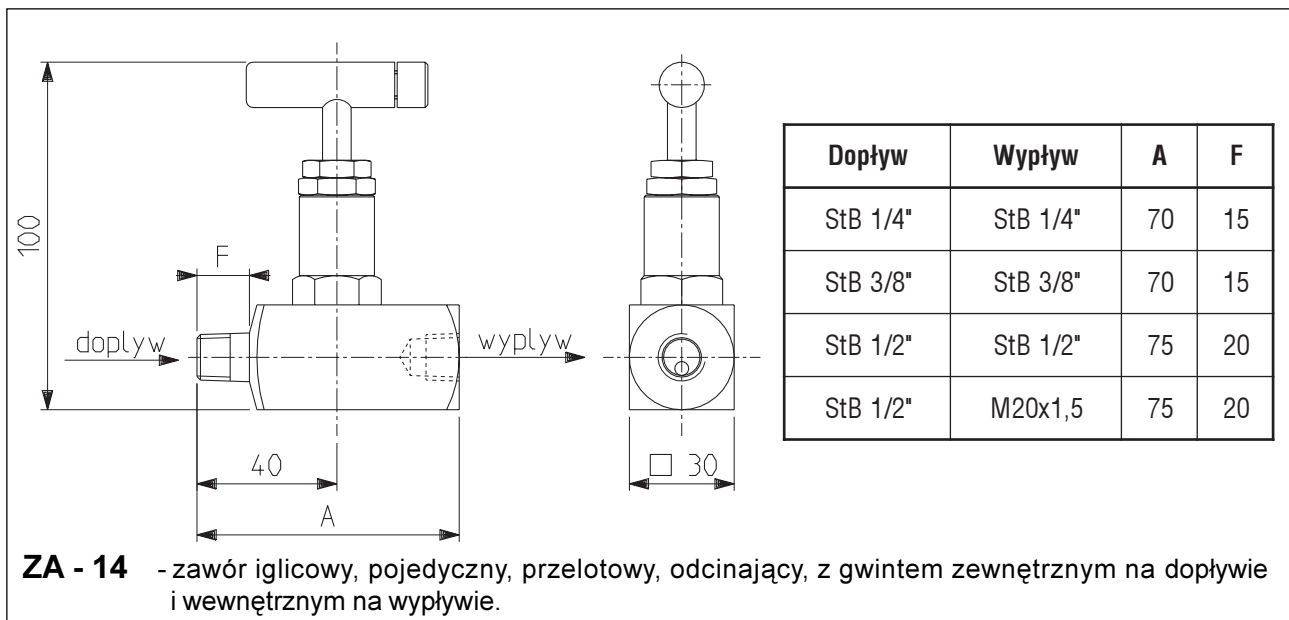
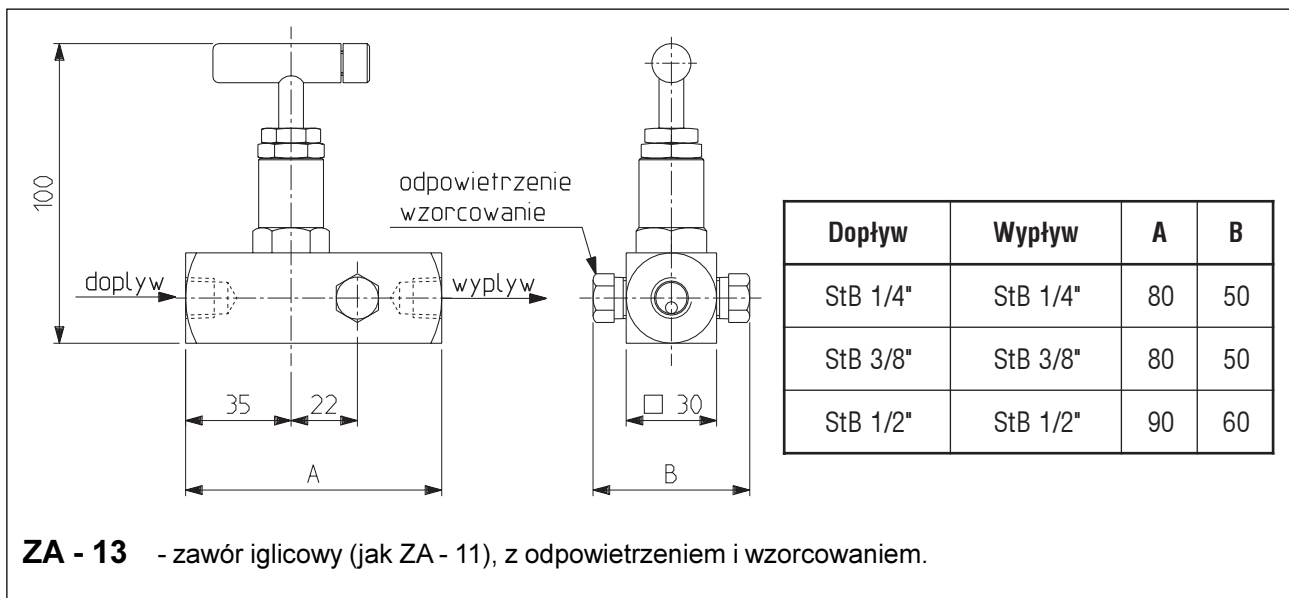

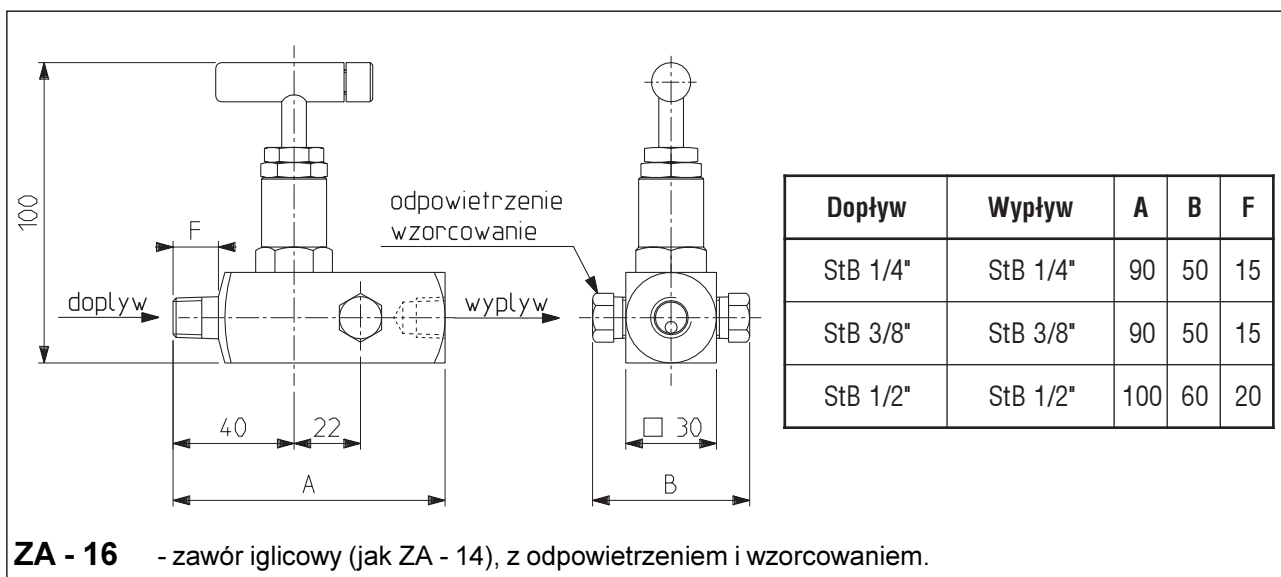

ZA - 16 - zawór iglicowy (jak ZA - 14), z odpowietrzeniem i wzorcowaniem.

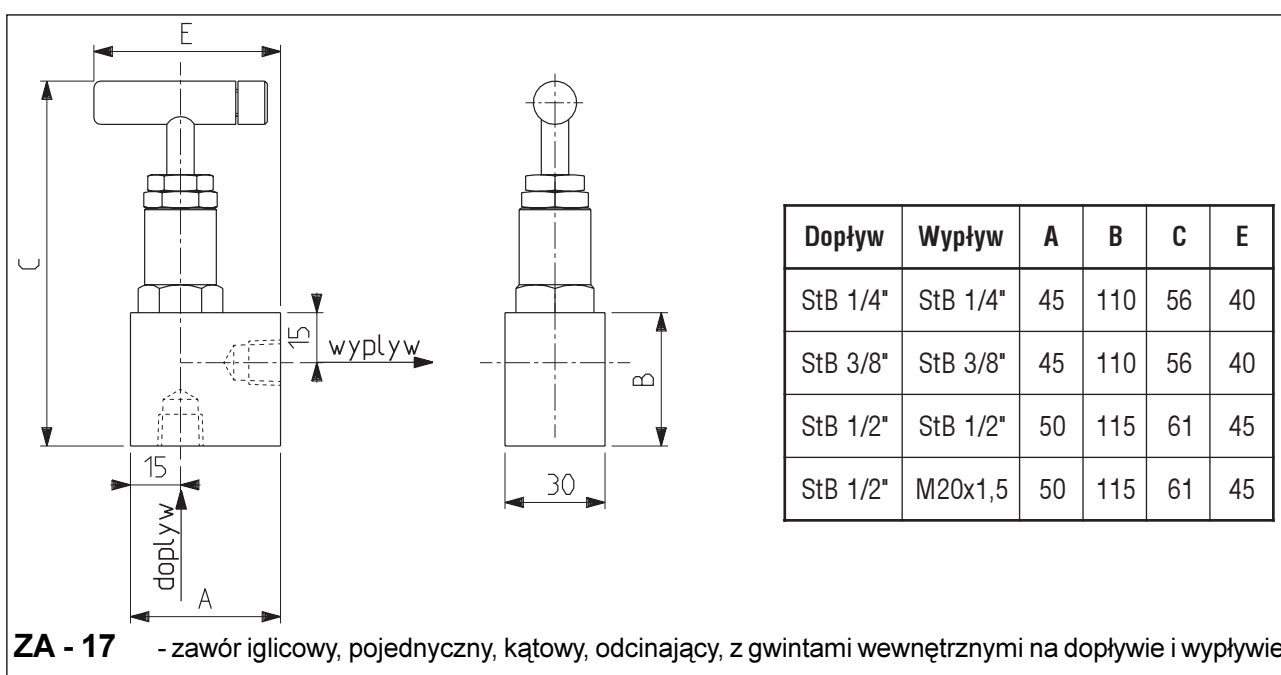

ZA - 17 - zawór iglicowy, pojedynczy, kątowy, odcinający, z gwintami wewnętrznymi na dopływie i wypływie.

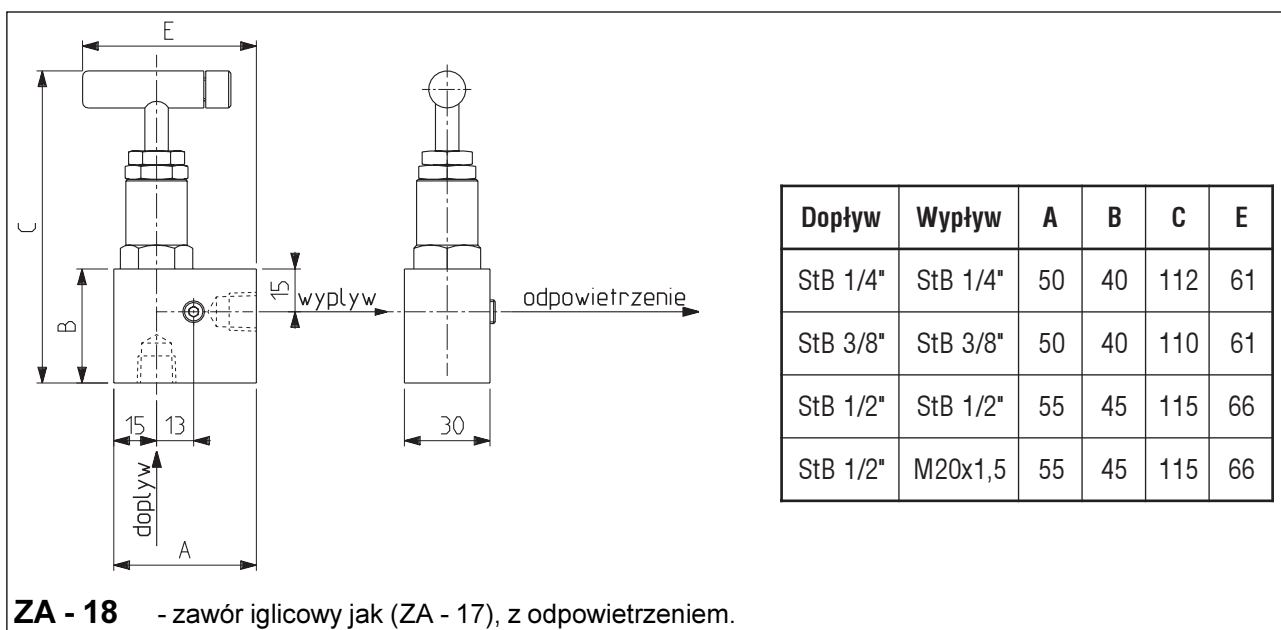

ZA - 18 - zawór iglicowy jak (ZA - 17), z odpowietrzeniem.

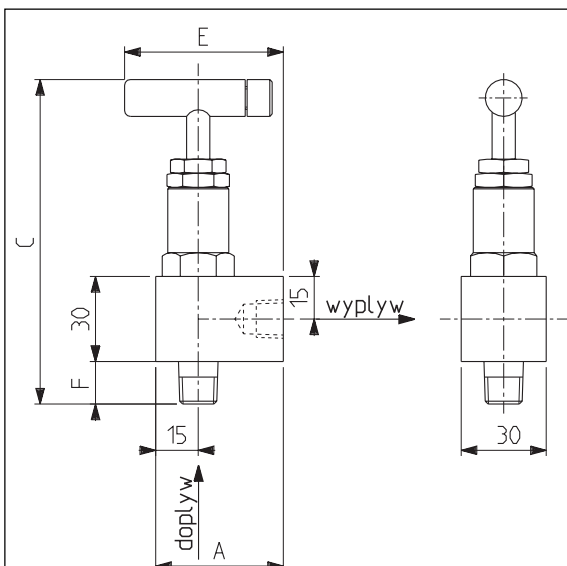

Dopływ	Wypływ	A	C	E	F
StB 1/4"	StB 1/4"	45	115	56	15
StB 3/8"	StB 3/8"	45	115	56	15
StB 1/2"	StB 1/2"	50	120	61	20
StB 1/2"	M20x1,5	50	120	61	20

ZA - 19 - zawór iglicowy, pojedynczy, kątowy, odcinający, z gwintem zewnętrznym na dopływie i wewnętrznym na wypływie.

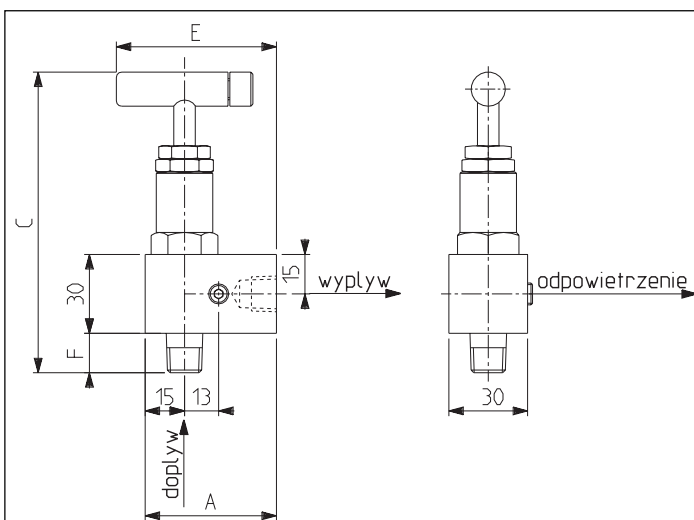

Dopływ	Wypływ	A	C	E	F
StB 1/4"	StB 1/4"	50	115	61	15
StB 3/8"	StB 3/8"	50	115	61	15
StB 1/2"	StB 1/2"	55	120	66	20
StB 1/2"	M20x1,5	55	120	66	20

ZA - 20 - zawór iglicowy (jak ZA - 19); z odpowietrzeniem.

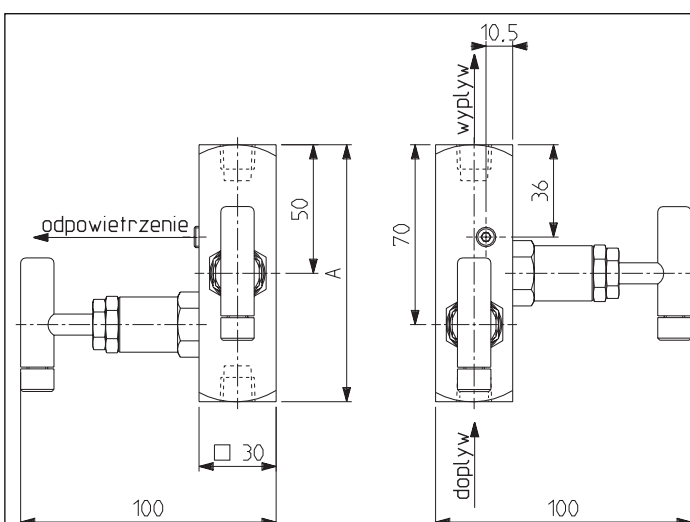

Dopływ	Wypływ	A
StB 1/4"	StB 1/4"	100
StB 3/8"	StB 3/8"	100
StB 1/2"	StB 1/2"	105

ZA - 21 - zawór iglicowy, podwójny - odcinający i odpowietrzający, liniowy, z gwintami wewnętrznymi na dopływie i wypływie.

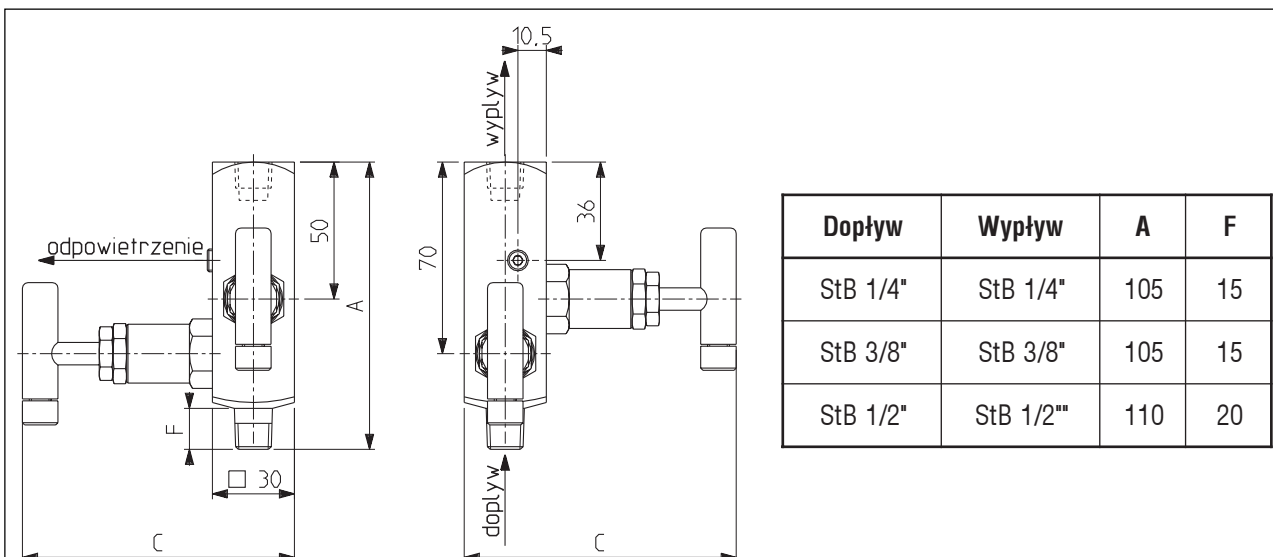

Dopływ	Wypływ	A	F
StB 1/4"	StB 1/4"	105	15
StB 3/8"	StB 3/8"	105	15
StB 1/2"	StB 1/2"	110	20

ZA - 22 - zawór iglicowy (jak ZA - 21), z gwintem zewnętrznym na dopływie i wewnętrznym na wypływie.

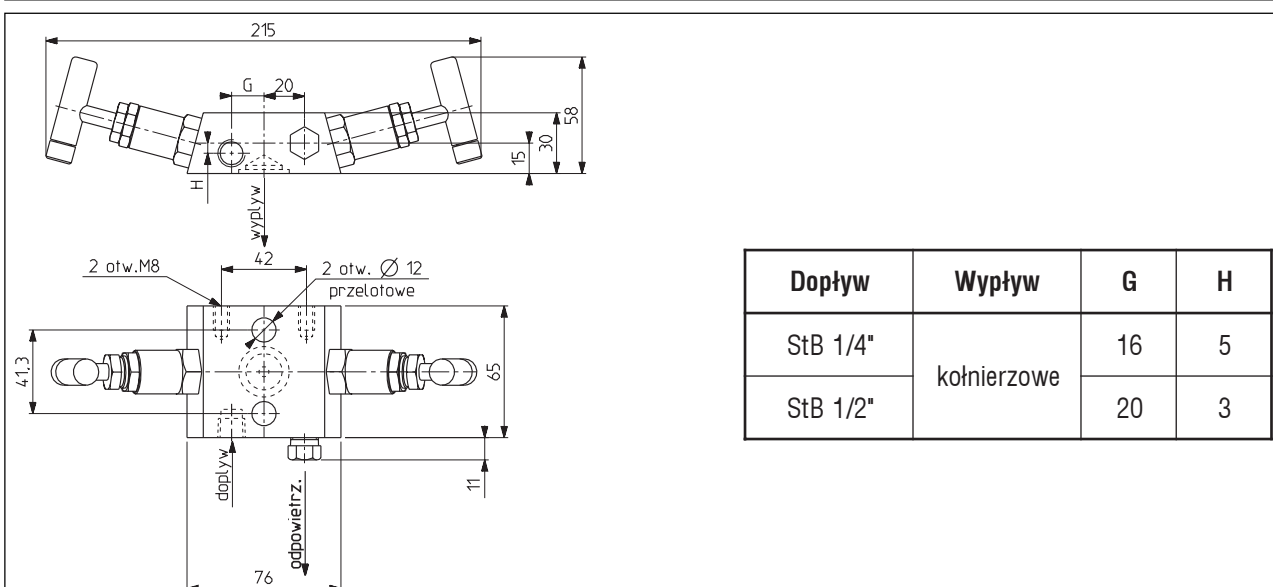

Dopływ	Wypływ	G	H
StB 1/4"	kołnierzone	16	5
StB 1/2"		20	3

ZA - 23 - zawór iglicowy, podwójny - odcinający, z odpowietrzeniem, blokowy, z gwintem wewnętrznym na dopływie i przyłączem kołnierzym na wypływie.

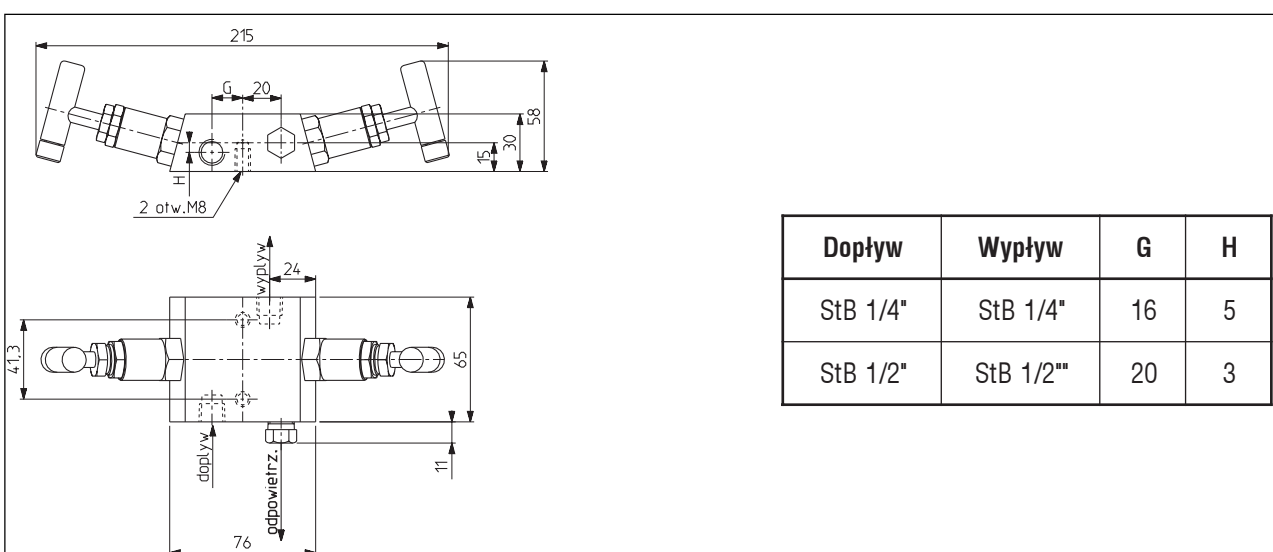

Dopływ	Wypływ	G	H
StB 1/4"	StB 1/4"	16	5
StB 1/2"	StB 1/2"	20	3

ZA - 24 - zawór iglicowy (jak ZA - 23), z gwintem wewnętrznym na dopływie i wypływie.

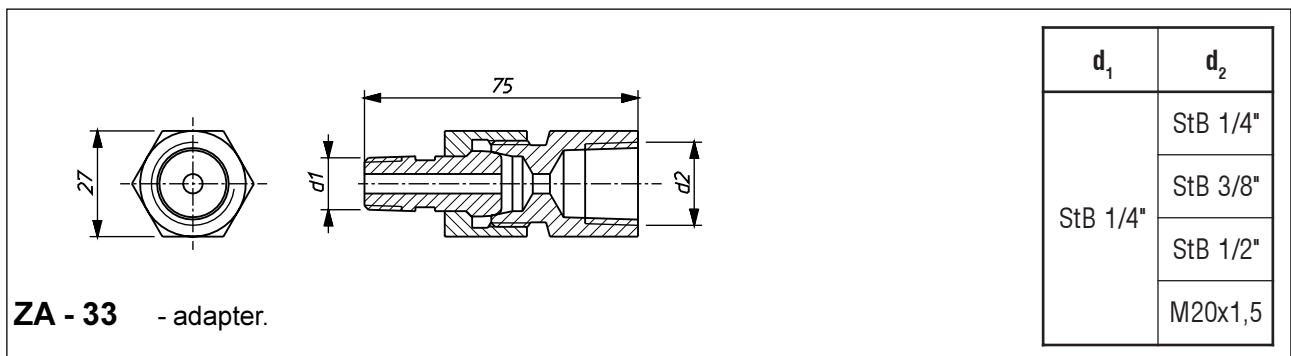
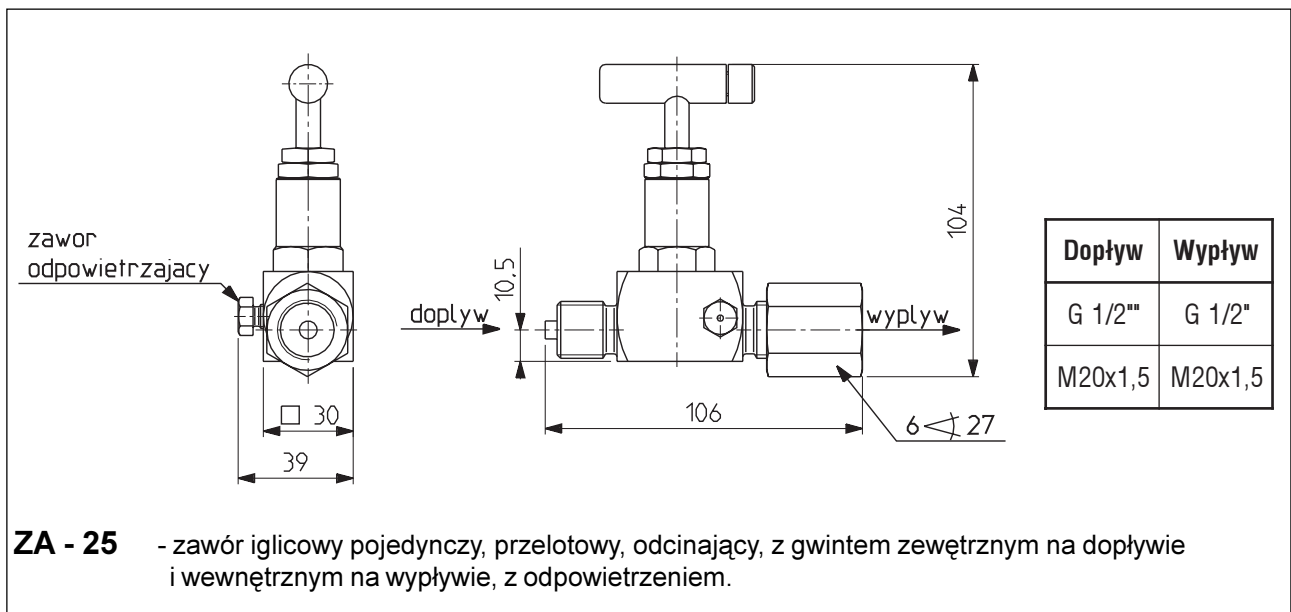

UWAGA: Przyłącza oraz adapter nie wchodzi w skład zaworów iglicowych.

OZNACZANIE

Zawór iglicowy ZA - (adapter ZA -)

Odmiana konstrukcyjna:
(wg karty katalogowej)

Rodzaj materiału:
stal węglowa S
stal kwasoodporna K

Dopływ:
StB 1/4" 1
StB 3/8" 2
StB 1/2" 3
G 1/2" 4
M20x1,5 9

**Temperatura pracy
(uszczelnienie trzpienia):**

1 150°C - woda, para wodna
("O" ring EPDM)
2 200°C (PTFE)
3 500°C (Grafit)

Wypływ:

0 kołnierzowe
1 StB 1/4"
2 StB 3/8"
3 StB 1/2"
4 G 1/2"
9 M20x1,5

Przykład oznaczania:

1) Zawór iglicowy podwójny, liniowy, z wewnętrznymi gwintami StB 1/4" na dopływie i wypływie, kwasoodporny, do temperatury 200°C:

Zawór iglicowy ZA-21K-1/1-2

2) adapter kwasoodporny z gwintem StB 1/4" na dopływie i M20x1,5 na wypływie:

Adapter ZA-33K-1/9