

REGULATOR RÓŻNICY CIŚNIEŃ RRC-3

ZASTOSOWANIE

Regulator jest przeznaczony do regulacji zadanej różnicy ciśnień w instalacji technologicznej połączonej szeregowo z regulatorem. Stosowany jest w procesach przemysłowych, przy przepływie wody zimnej i gorącej, pary wodnej, powietrza i innych gazów. Po uzgodnieniu z producentem może być również stosowany do innych mediów.

BUDOWA

Regulator składa się z trzech głównych zespołów:

- zaworu dwugniazdowego z grzybem odciążonym ciśnieniowo (01)
- siłownika membranowego (02)
- nastawnika ciśnienia regulowanego (03).



CHAREKTERYSTYKA

- regulator dwugniazdowy
- wykonania stalowe i kwasoodporne
- zawór regulatora jest otwarty w stanie normalnym
- trzpienie zaworu i siłownika uszczelnione za pomocą kwasoodpornych mieszków sprężystych niewymagających obsługi w czasie eksploatacji regulatora
- konstrukcje ograniczające poziom hałasu lub zwiększające odporność na kawitacje
- wysoka szczelność zamknięcia w wyniku zastosowania grzybów z uszczelnieniem PTFE, EPDM, NBR

ZASADA DZIAŁANIA

Regulator różnicy ciśnień bezpośredniego działania jest urządzeniem regulacyjnym, któremu przepływający czynnik dostarcza energii niezbędnej do sterowania pracą zaworu. Zawór regulatora jest otwarty w stanie normalnym. Impuls wyższego ciśnienia regulowanej różnicy ciśnień jest podawany przewodem impulsowym do zewnętrznej komory siłownika (02), zaś impuls niższego ciśnienia do komory wewnętrznej siłownika od strony zaworu (01). Siła wytwarzana na membranie przez tę różnicę ciśnień równoważy się z siłą napięcia sprężyny (sprężyn) nastawnika (03). Zmiana wartości regulowanej różnicy ciśnień w stosunku do wartości zadanej nastawnikiem powoduje proporcjonalne przesunięcie grzyba zaworu do momentu, w którym różnica ciśnień osiągnie wartość zadaną.

Ciśnienie		
Ciśnienie nominalne	korpusu	PN40
	kołnierzy	PN16/40
Max. ciśnienie czynnika	2,5 MPa	
Zakres proporcjonalności	Xp=16%	

Medium	Max.temperatura czynnika	Szczelność zamknięcia
powietrze, gazy	90°C	VI kl. wg. PN-EN 60534-4
	240°C	VI kl. wg. PN-EN 60534-4
para	300°C	IV kl. wg. PN-EN 60534-4
	DN15-50 zamknięcie "twarde"	

MATERIAŁY

	Materiały		Norma
Korpus	GP240GH	1.0619	PN-EN 10213-2
	GX5CrNiMo19-11-2	1.4408	PN-EN 10213-4
Dławnica	C15E	1.1141	EN 10084
	X6CrNiTi18-10	1.4541	PN EN 10088
Grzyb, gniazdo	X17CrNi16-2	1.4057	
	X6CrNiTi18-10	1.4541	
Trzpień	X17CrNi16-2	1.4057	
	X6CrNiTi18-10	1.4541	
Uszczelnienie grzyba	PTFE+ brąz lub grafit		
	EPDM		
	NBR		
Membrana	EPDM z tkaniną poliestrową		
	NBR z tkaniną poliestrową		

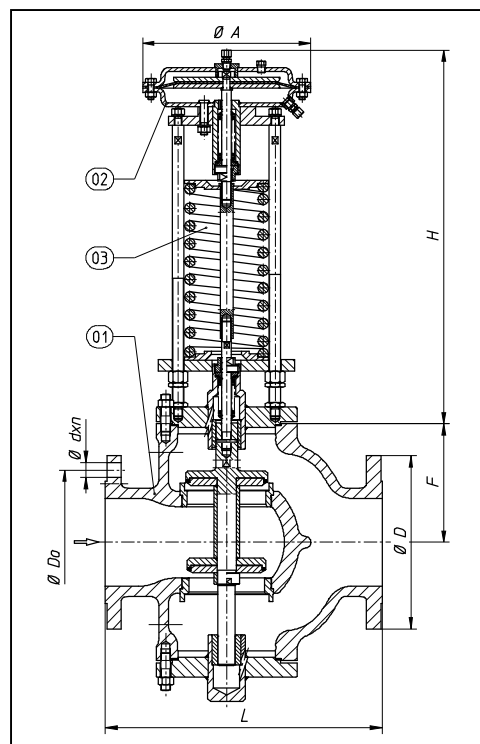

WYMIARY

Wielkość reduktora DN		65	80	100	150	200	
Współczynnik Kvs ¹⁾		95	120	150	320	400	
Wymiary [mm]	D [mm]	PN16	185	200	220	285	340
		PN25-40			235	300	375
	L [mm]	PN 16-40	290	310	350	480	600
	D ₀ [mm]	PN16	145	160	180	240	295
		PN25-40			190	250	320
	d [mm]	PN16	18	18	18	22	22
		PN25-40			22	26	30
	n	PN16	4	8	8	8	12
		PN25-40	8				
	F [mm]		111	133,5	149	205	250
Masa regulatora [kg]		49	58	75	157	220	

1) Inne współczynniki Kvs na zamówienie

ZAKRESY NASTAW CIŚNIENIA REGULOWANEGO²⁾

Siłownik		Zakresy nastaw [kPa]					
Powierzchnia [cm ²]	Ø A	30-160	50-240	60-300	80-400	100-480	100-560
160	230						
320	290		10-40	15-80	30-160	50-280	80-375 100-550
Wysokość max.	H			400			625

2) Inne zakresy nastaw na zamówienie

MONTAŻ

Regulator należy instalować na rurociągu poziomym. Kierunek przepływu czynnika musi być zgodny z kierunkiem strzałki na korpusie zaworu. W instalacjach, w których temperatura czynnika przekracza 135°C oraz we wszystkich instalacjach pary wodnej konieczne jest stosowanie zbiornika kondensacyjnego zamontowanego powyżej poziomu siłownika, a także montaż regulatora sprężyną ku dołowi. Konieczne jest stosowanie przed regulatorem filtra siatkowego. Schemat instalacji na stronie 55.