

SIŁOWNIKI PNEUMATYCZNE MEMBRANOWE WIELOSPRĘŻYNOWE TYP P5/R5 Z INTEGRALNYM USTAWNIKIEM ELEKTROPNEUMATYCZNYM

ZASTOSOWANIE

Siłowniki pneumatyczne membranowe wielosprężynowe typ P5/R5 stosowane są jako urządzenia sterujące pracą zaworów regulacyjnych. Siłowniki te współpracują z integralnym inteligentnym ustawnikiem elektropneumatycznym typ SPIROSTER 07 B produkowanym przez Zakład Elektroniki i Automatyki Przemysłowej „INTEC” we Wrocławiu.

CHARAKTERYSTYKA

Siłownik P5/R5:

- całkowita odwracalność działania i możliwość zmian zakresu sprężyn - bez dodatkowych części.
Siłowniki wykonywane są w następujących odmianach:
 - o działaniu prostym (powietrze - wysuwa trzpień) - typ P5,
 - o działaniu odwrotnym (powietrze - cofa trzpień) - typ R5,
 - o działaniu prostym, z napędem ręcznym - typ P5N,
 - o działaniu odwrotnym, z napędem ręcznym - typ R5N
- brak zewnętrznych połączeń rurowymi przewodami impulsowymi między ustawnikiem a siłownikiem zarówno dla odmiany P5 jak i R5. Wszystkie połączenia powietrza zasilającego i sterującego realizowane są za pomocą kanałów w ustawniku i w elementach siłownika. Eliminuje to potrzebę stosowania rurek impulsowych z materiałów dostosowanych do warunków pracy siłownika jak również możliwość wystąpienia uszkodzeń mechanicznych połączeń pneumatycznych w czasie transportu i eksploatacji,
- możliwość całkowitego wyeliminowania kontaktu wnętrza siłownika z atmosferą otoczenia co ma decydujący wpływ na zwiększenie trwałości membrany i elementów uszczelniających siłownika,
- bezdźwiękowe połączenie ustawnika z trzpieniem siłownika z elementami kasowania luzów zabudowane w sposób uniemożliwiający uszkodzenie mechaniczne i zanieczyszczenie,
- mechaniczny, obrotowy wskaźnik otwarcia zaworu,
- przystosowanie do pracy w środowisku korozyjnym, wybuchowym i agresywnym chemicznie. Wszystkie zewnętrzne elementy stalowe wykonane są ze stali kwasoodpornej. Odlewane jarzmo chronione jest przed korozją farbą proszkową epoksydową.
- duża odporność na wstrząsy i wibracje w wyniku pewnego zamocowania ustawnika i ograniczenia liczby elementów łączących i mocujących,
- możliwość wyposażania siłownika w napęd ręczny górny,
- zgodność z dyrektywami europejskimi dotyczącymi wyrobu.



USTAWNIK ELEKTROPNEUMATYCZNY SPIROSTER 07 B:

- inteligentny algorytm pozycjonowania (FUZZY PID),
- bezstykowy, resolverowy pomiar położenia siłownika,
- sterowanie sygnałem 4...20 mA lub sygnałem transmisji obiektowej (MODBUS, PROFIBUS itp.)
- sygnał zwrotny 4...20 mA,
- sygnały binarne położenia krańcowych,
- sterowanie zdalne i lokalne,
- funkcja doszczelnienia armatury przez docisk,
- funkcja automatycznego ustawienia położenia krańcowych (NON INTRUSIVE),
- funkcja podzielonego zakresu pozycjonowania (SPLIT RANGE),
- funkcja automatycznego adaptacyjnego strojenia dynamiki siłownika,
- wewnętrzny regulator PID procesu regulacji - możliwość pracy siłownika jako autonomicznego regulatora procesu,
- piezoelektryczny przetwornik elektropneumatyczny,
- swobodne kształtowanie charakterystyki regulacji.

ZASADA DZIAŁANIA

Zasadę działania siłownika przedstawiają rys. 1,2 i 3.

Powietrze zasilające doprowadzane jest przewodem rurowym do łącznika ciśnieniowego (13) i kanałami wewnętrznymi (1) do ustawnika (2).

Powietrze sterujące z ustawnika kierowane jest do kanału (3) w jarzmie siłownika.

Dalszy kierunek przepływu powietrza zależy od położenia wkrętów (4, 5) i funkcji siłownika.

W siłowniku R5 o działaniu odwrotnym (Rys. 1) powietrze sterujące kierowane jest bezpośrednio do komory ciśnieniowej (6). Komora bezciśnieniowa (7) połączona jest przez otwór (8) w trzpieniu siłownika i tulejkę prowadzącą (9) z kanałami (14) i korkiem odpowietrzającym (10).

W siłowniku P5 o działaniu prostym (Rys. 2) powietrze sterujące przedostaje się przez tulejkę prowadzącą i otwór w trzpieniu do komory ciśnieniowej (11) zaś komora bezciśnieniowa (12) połączona jest bezpośrednio z odpowietrzeniem (14, 10).

Kanał odpowietrzający (14) połączony jest kanałem (15) z wnętrzem ustawnika (Rys.3).

Jeżeli w miejscu korka odpowietrzającego (10) zostanie zamontowany zawór zwrotny (16) to komora bezciśnieniowa siłownika zostanie odcięta od atmosfery zewnętrznej i będzie zasilana wyłącznie czystym powietrzem z ustawnika.

Zmiana funkcji siłownika jest możliwa w użytkowaniu bez konieczności stosowania dodatkowych części i narzędzi specjalnych.

DANE TECHNICZNE

- zakres sygnału wejściowego:
 - 20...100 kPa; 40...120 kPa; 60...140 kPa - 3 sprężyny
 - 40...200 kPa; 80...240 kPa; 120...280 kPa - 6 sprężyn
 - 180...380 kPa - 12 sprężyn
- maksymalne ciśnienie zasilania: do 600 kPa
- temperatura pracy: - 20...+70°C
- wilgotność względna: max. 98%

Powierzchnia czynna membrany	Skok	Zakres sprężyn
[cm ²]	[mm]	[kPa]
250	20	1...6
400		
630	20; 38	1...7

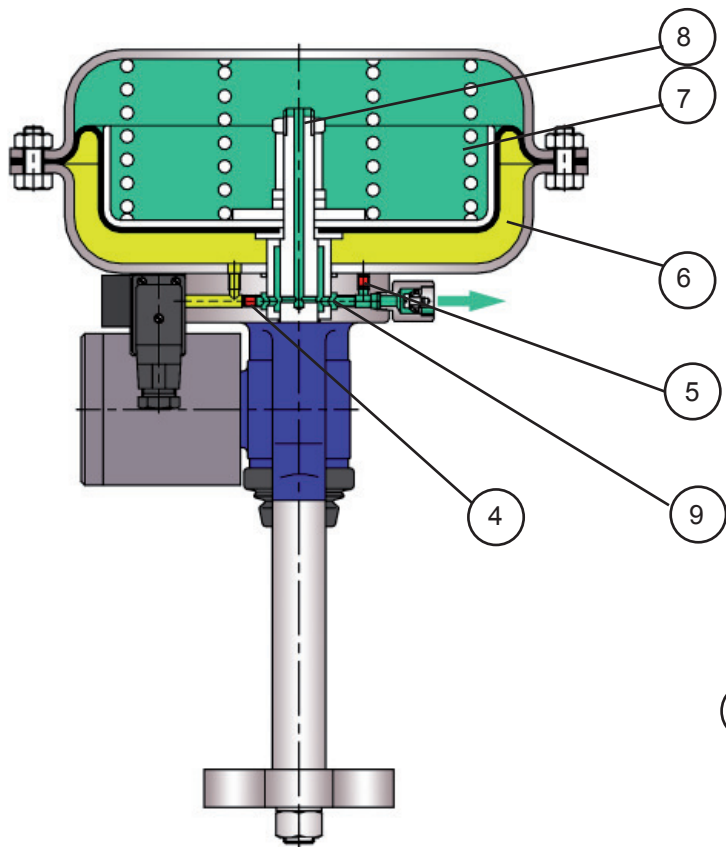

Rys. 1 Siłownik R5

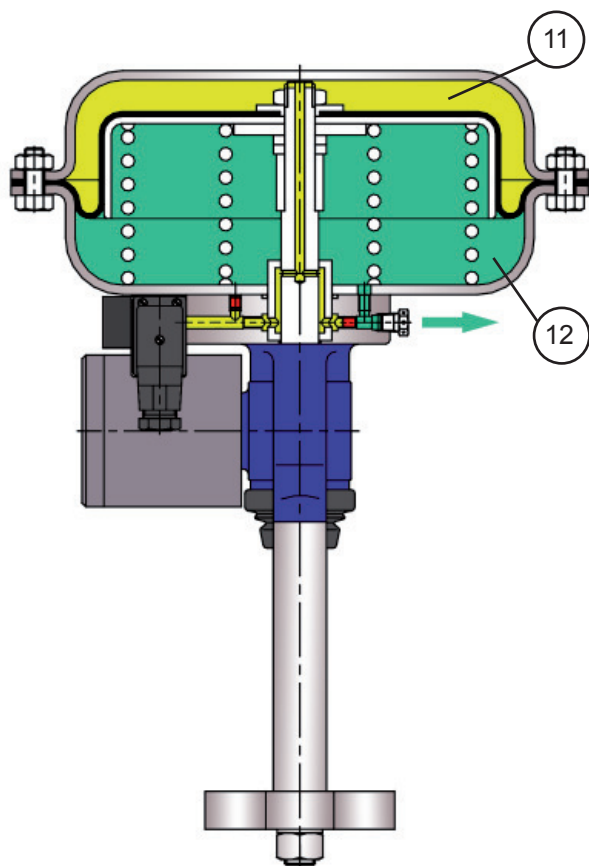

Rys. 2 Siłownik P5

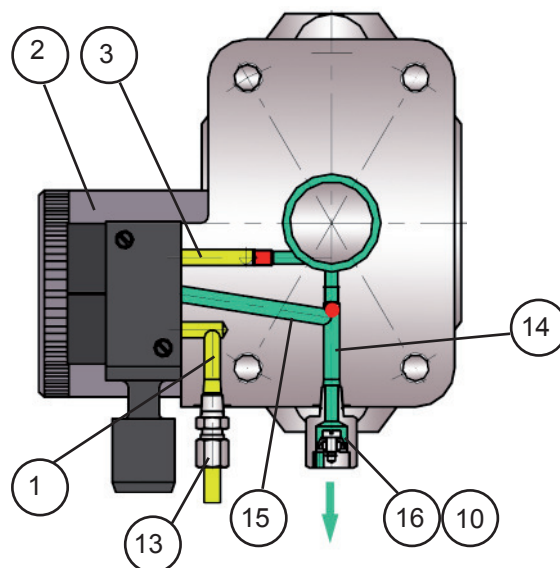

Rys.3 Dystrybucja powietrza wewnątrz jarzma siłownika R5

BUDOWA SIŁOWNIKA

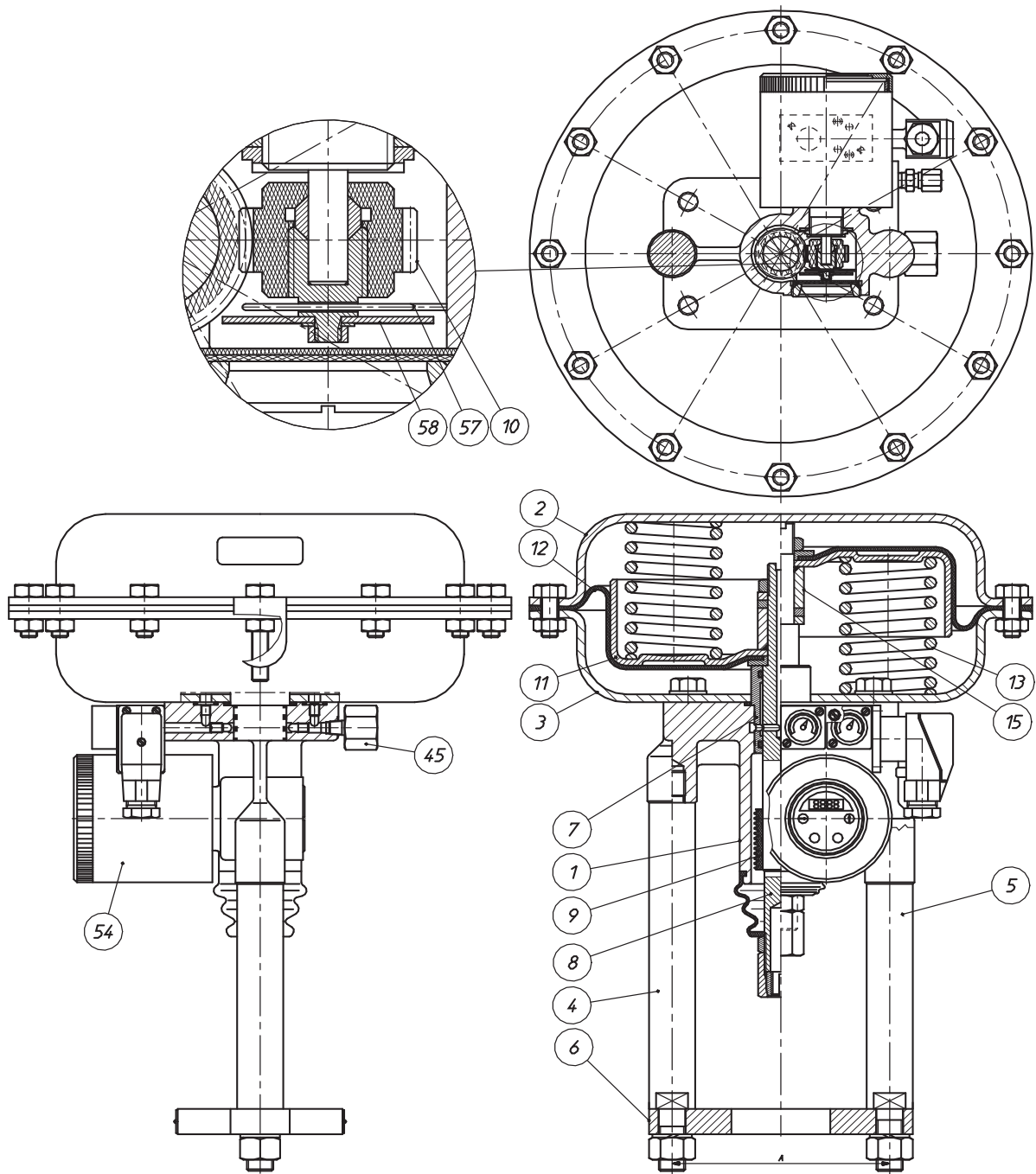

Poz.	Nazwa części
1	Jarzmo
2	Obudowa górna
3	Obudowa dolna
4	Kolumna
5	Kolumna
6	Płyta łącząca
7	Tuleja oporowa
8	Trzpień
9	Zębátka
10	Koło zębátte
11	Płyta membrany
12	Membrana
13	Sprężyna
15	Tuleja dystansowa
45	Zaworek zwrotny
54	Ustawnik SPIROSTER 07 B
56	Napęd ręczny siłownika
57	Element kasowania luzów
58	Wskaźnik położenia

Rys.4 Siłownik pneumatyczny typ P5/R5

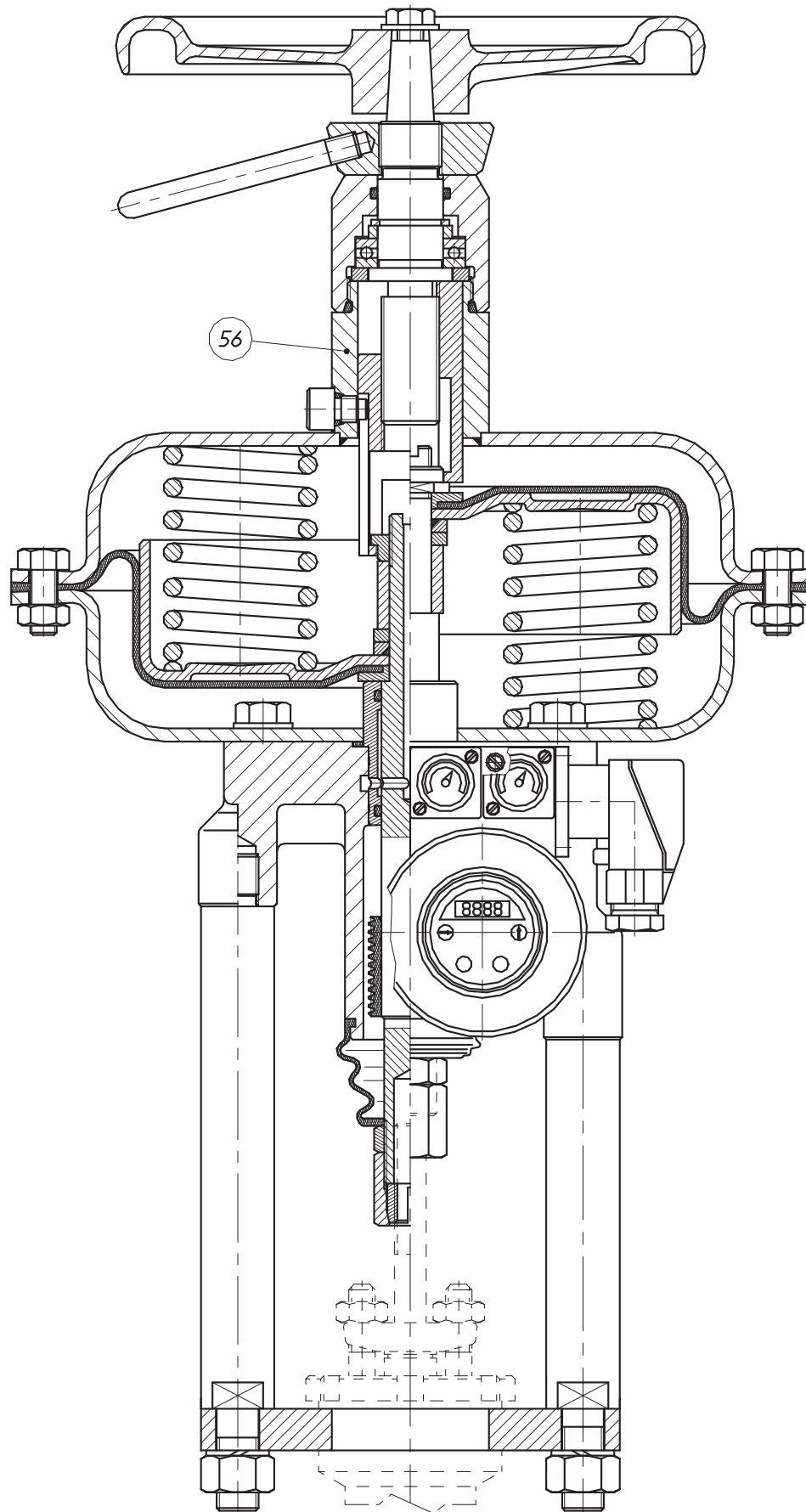

Rys.5 Siłownik pneumatyczny typ P5/R5 z napędem ręcznym

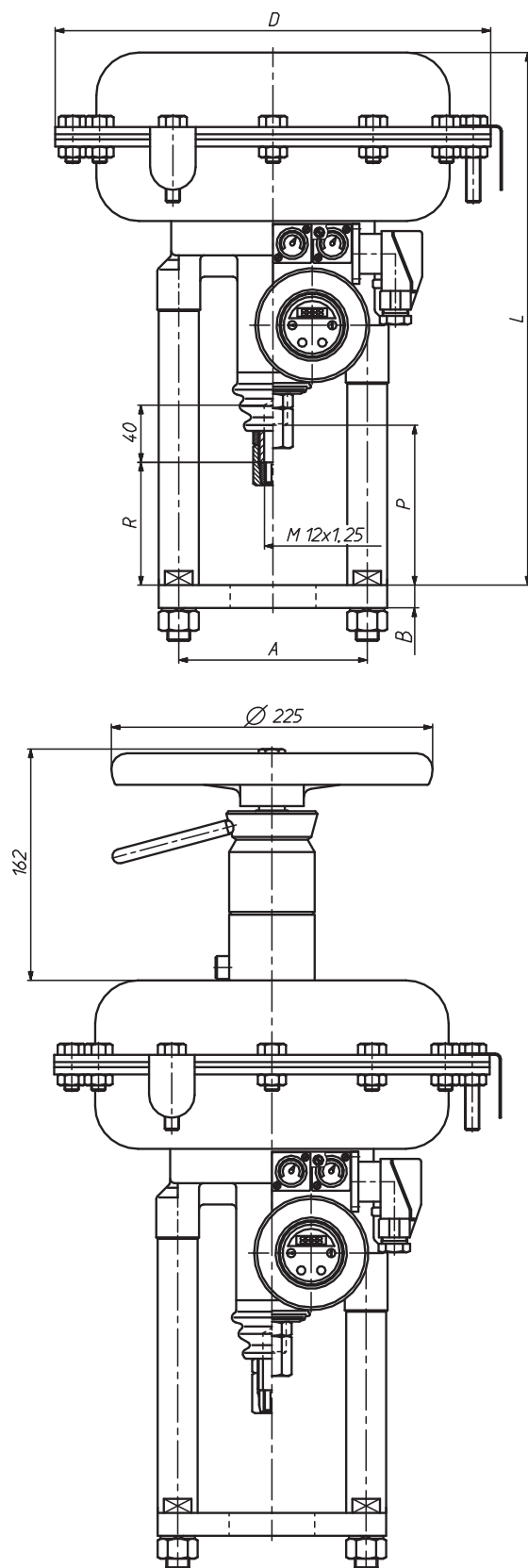

Rys. 6 Wymiary i masy (z ustawnikiem)

OZNACZENIE

Siłownik pneumatyczny



Typ:

- o działaniu prostym, bez napędu **P5**
- o działaniu odwrotnym, bez napędu **R5**
- o działaniu prostym z napędem ręcznym: **P5N**
- o działaniu odwrotnym z napędem ręcznym: **R5N**

Wielkość:

- 250**
- 400**
- 630**

Skok:

- 20 mm **20**
- 38 mm **38**

Zakres sprężyn:

- 20...100 kPa **1**
- 40...200 kPa **2**
- 40...120 kPa **3**
- 80...240 kPa **4**
- 60...140 kPa **5**
- 120...280 kPa **6**
- 180...380 kPa **7**

Wykonanie materiałowe:

- standardowe (stałe węglowe w siłowniku, stopy aluminium w ustawniku) **S**
- specjalne (stałe odporne na korozję w siłowniku i ustawniku) **K**

Połączenie komory bezciśnieniowej siłownika z atmosferą:

- otwarte **0**
- chronione (zawór zwrotny) **1**

Sygnal wejściowy:

- 4...20 mA **1**
- HART **2**
- PROFIBUS PA **3**

Sygnal zwrotny:

- bez sygnału zwrotnego **0**
- 4...20 mA **1**

Sygnalizatory krańcowe:

- bez sygnalizatorów **0**
- sygnalizator O/C **1**

Wewnętrzny regulator procesu:

- bez regulatora **0**
- z regulatorem PID **1**

Manometry lokalne:

- bez manometrów **0**
- z dwoma manometrami **1**

Klasa ochrony:

- IP64 **0**
- IP64, EExibIICT6 **1**

2.2. Przykład oznaczania:

Siłownik odwrotny z napędem ręcznym, wielkość 630 cm², skok 38 mm, zakres sprężyn 180...380 kPa, wykonanie materiałowe specjalne (stal odporna na korozję w siłowniku i ustawniku), połączenie komory bezciśnieniowej siłownika z atmosferą chronione, sygnał wejściowy 4...20 mA, sygnał zwrotny 4...20 mA, bez sygnalizatorów krańcowych, bez wewnętrznego regulatora procesu PID, z dwoma manometrami, klasa ochrony IP64.

R5N-630-38-7-K-1-1-1-0-0-1-0

NOTATKI: