

ZAWORY BLOKOWE TYP ZB

ZASTOSOWANIE:

Zawory blokowe przeznaczone są do montażu i uruchomienia przetworników ciśnienia i przepływu, manometrów lub innego osprzętu w układach pomiarowych i regulacyjnych instalacji automatyki przemysłowej, ciepłowniczej itp. Służą do połączenia przyrządu przewodami impulsowymi oraz umożliwiają odcięcie (zamykanie) impulsu, wyrównanie (zerowanie) oraz odpowietrzenie przyrządu i przedmuchiwanie instalacji.

CHARAKTERYSTYKA

- wysokie parametry ciśnienia i temperatury pracy,
- wysoka szczelność i trwałość zamknięcia,
- łatwa obsługa,
- dobór wykonań materiałowych i uszczelnień zapewniający wszechstronność zastosowań,
- bezpośredni montaż przyrządu zmniejsza koszty instalacji i ogranicza ilość miejsc ewentualnych przecieków,
- szeroki asortyment przyłączy,
- zabezpieczenie trzpienia przed wysunięciem w czasie eksploatacji,
- możliwość podłączenia instalacji grzewczych,
- oznaczenie kolorystyczne funkcji zaworów odcinających,
- kompaktowa budowa przy połączeniu wszystkich funkcji w jednej jednostce.



BUDOWA

Korpus

- wykonanie materiałowe stal węglowa S355J2G3 (1.0570)
stal kwasoodporna X6CrNiMoTi 16-12-2 (1.4571)
- ilość zaworów odcinających 3 lub 5
- przyłącza bezpośrednie (kołnierzowe)
rurowe
z przyłączką prostą
- możliwość ogrzewania z otworem lub bez otworu grzewczego

Dławnica - wykonania materiałowe jak korpusu

Trzpień - kwasoodporny, dognatany na powierzchni uszczelniającej, z gwintem walcowanym nie mającym kontaktu z czynnikiem polerowanym.

Iglica - w dwóch wykonaniach: twarda - stal odporna na korozję, ulepszona cieplnie oraz miękka - z PTFE; nieobraca się w momencie kontaktu z gniazdem.

Uszczelnienia dławnicy - sprężysta uszczelka grafitowa z kwasoodporną taśmą spiralną.

Uszczelnienia trzpienia - PTFE, grafit, pierścieni typu "O" w zależności od przeznaczenia.

Tulejka ochronna - wykonana z tworzywa dla temp. do +150°C, chroni przed zanieczyszczeniem gwintu trzpienia i służy do oznaczania funkcji zaworu: kolor niebieski - zawór odcinający; kolor zielony - zawór wyrównawczy, kolor czerwony - zawór odpowietrzający.

Pokrętło - typu prętowego, kwasoodporne: dla temp. powyżej +150°C na pokrętło nacięte są rowki pełniące funkcję informacyjną. Jeden rowek oznacza - zawór odcinający, dwa rowki - zawór odpowietrzający, trzy rowki - zawór wyrównawczy.

WYMIARY

Tablica 1. Wartości A (wykonań wg rysunków 1÷4)

A	54	55,6	56,2	57,2
---	----	------	------	------

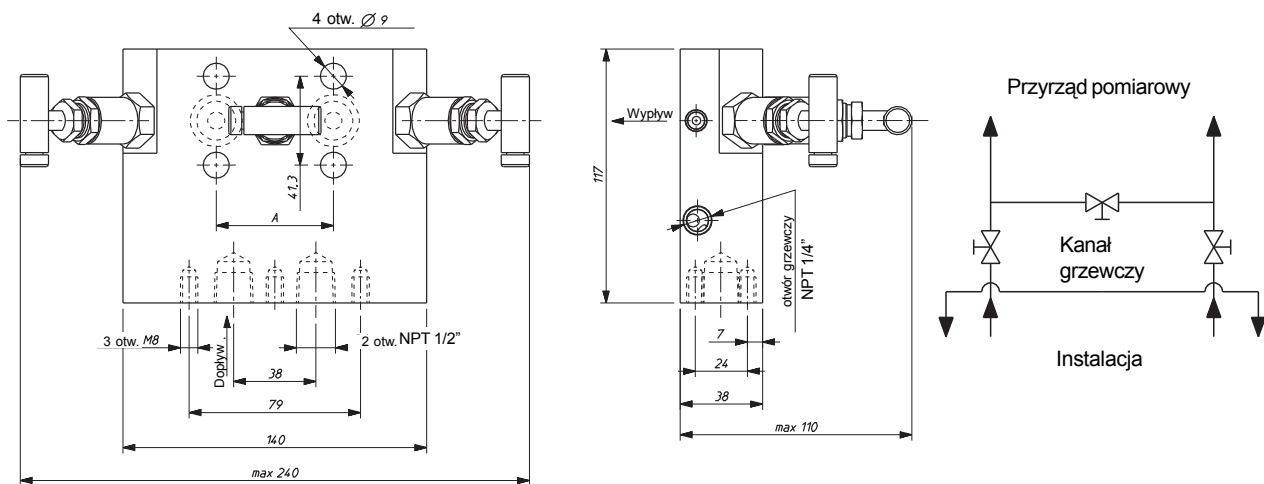

Rys. 1 Zawór trójdrogowy z przyłączem kołnierzym, z otworem grzewczym

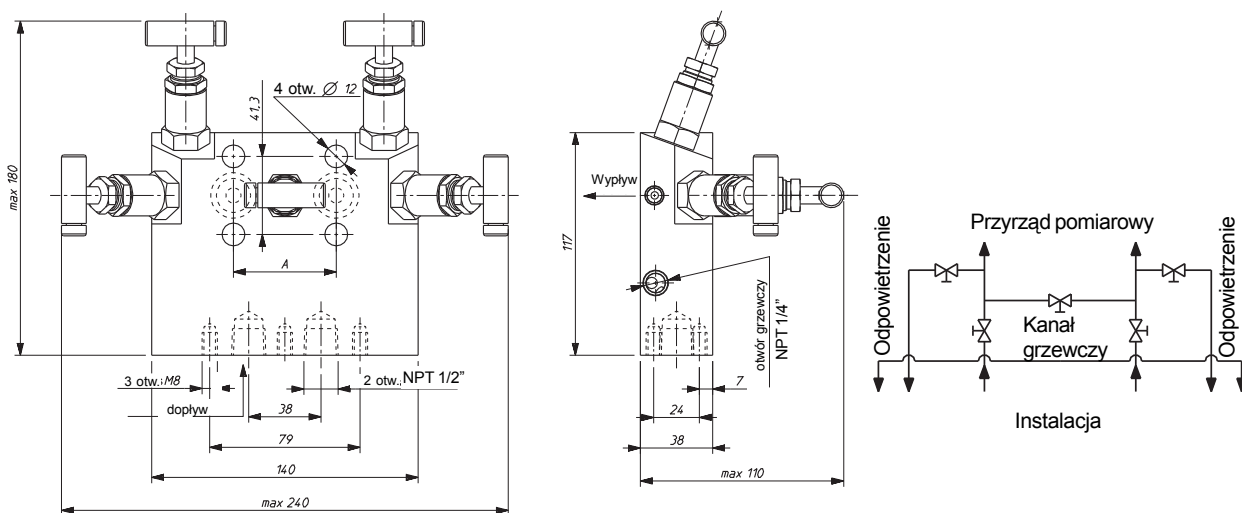

Rys. 2 Zawór pięciodrogowy z przyłączem kołnierzym, z otworem grzewczym.

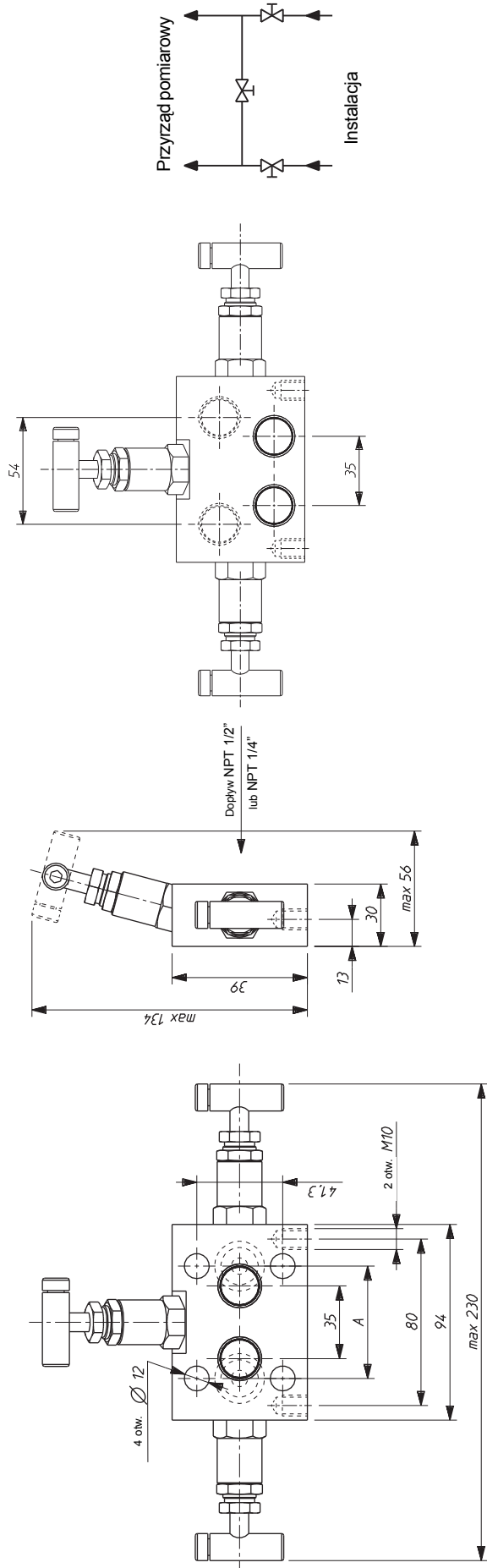

Rys. 3 Zawór trójdrogowy

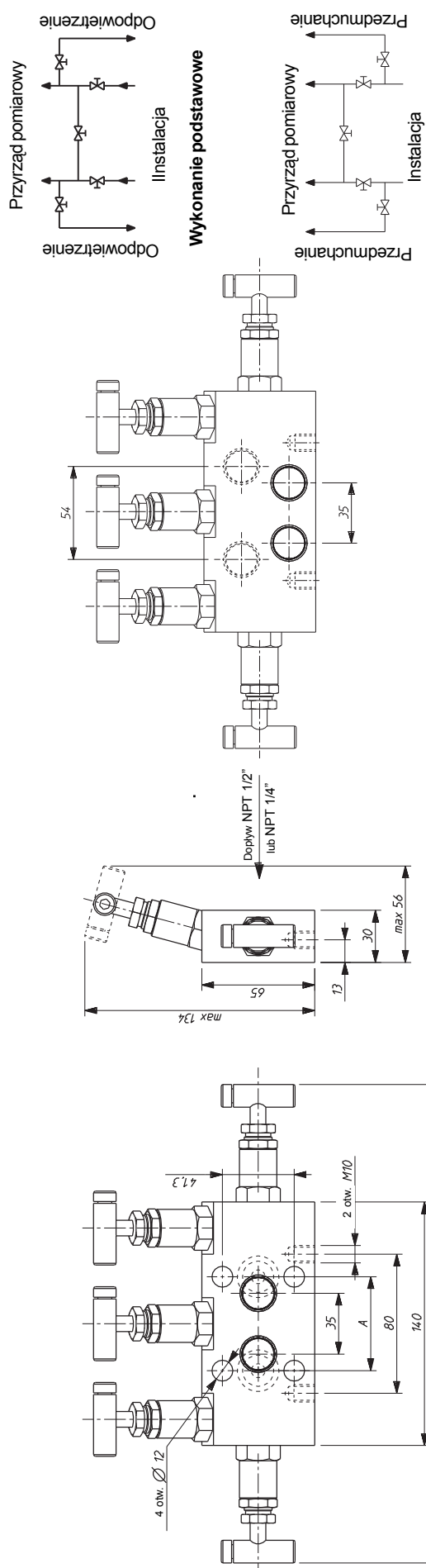

Rys. 4 Zawór pięciodrogowy

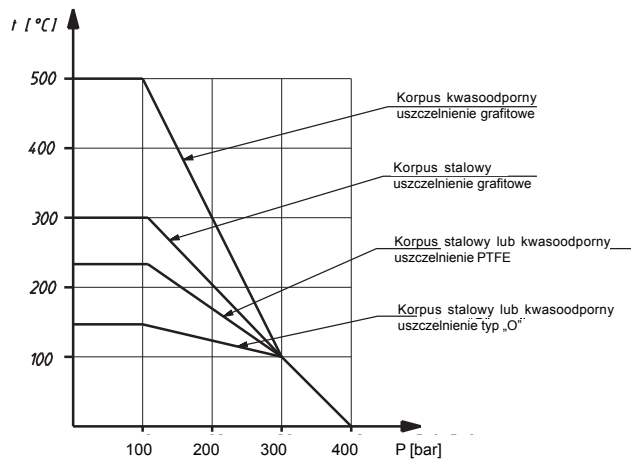

Rys. 5 Zakres ciśnień roboczych w funkcji temperatury

WSKAZÓWKI EKSPLOATACYJNE

Zalecane wykonanie zaworów blokowych: materiał kwasoodporny, uszczelnienie trzpienia PTFE. Uszczelnienie grafitowe należy stosować jedynie dla temperatur +200...500°C. Uszczelnienie trzpienia za pomocą pierścienia typu "O" oraz iglica miękka zalecane są dla czynników gazowych.

Do uszczelnienia przyrządu należy stosować uszczelki z PTFE lub grafitowe (dla temperatur +200...500°C).

Elementy mocujące zawór blokowy z przyrządem: śruby, uszczelki dostarczane są na zamówienie.

Do mocowania zaworu na obiekcie służą otwory montażowe 3xM8 (zawory z otworem grzewczym) lub 2xM10 (pozostałe)

OZNACZANIE

Zawór blokowy ZB

Rodzaj zaworu:

3-drogowy 3
5-drogowy 5

Rodzaj materiału:

stal węglowa (1.0570) S
stal kwasoodporna (1.4571) K

Sposób połączenia z przyrządem:

kołnierzowe: rozstaw [mm]

54 01
55,6 02
56,2 03
57,2 04

rurowe:

NPT 1/4" 05
NPT 1/2" 06

z przyłączką prostą do wspawania:

∅12 07
∅14 08

z przyłączką prostą z pierścieniem zacinającym:

∅12 09
∅14 10

Czynnik oraz maksymalna temperatura pracy:

150 °C - woda, para wodna (EPDM) 1
200 °C - (PTFE) 2
500 °C - (Grafit) 3
200°C - oleje, gazy, węglowodory (VITON) 4

Odmiany:

wykonanie podstawowe 0
z otworem grzewczym 1
do przedmuchania 2

Sposób łączenia z instalacją:

rurowe
NPT 1/4" 1
NPT 1/2" 2

przyłączką prostą do wspawania:

∅12 3
∅14 4

przyłączką prostą z pierścieniem zacinającym:

∅12 5
∅14 6